

LED センサーライト (1 灯型) 【ACコンセント式】

保証書付

電源 AC100V (50/60Hz) <屋外用>
保護等級: IP65(防塵・防水)

DSL10D1(S)

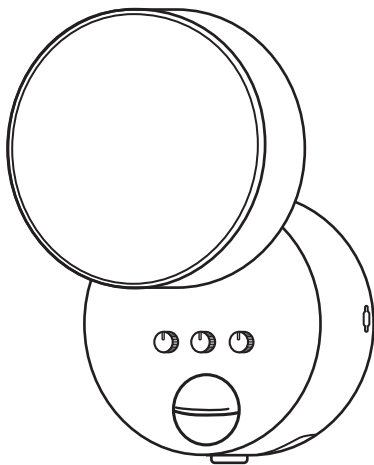

このたびは、本製品をお買い上げいただきありがとうございます。ご使用前にこの取扱説明書をよくお読みのうえ、正しく安全にお使いください。お読みになったあとは、いつでも見られるところに保管してください。

目次

はじめに

目次	2
安全上のご注意	3
セット内容	10
各部の名称	11
設置する前に	12
センサーについて	12
本体の可動範囲	14
センサーの検知エリア	14
本体の設置	16
取付方法	16
壁面に取り付ける場合	17
マストまたは柱に取り付ける場合	19
横向きのマストまたは柱に取り付ける	22

動作／設定



機能の設定	23
点灯開始照度(明るさ感度)の調整	23
常夜灯モードの設定	23
点灯時間の調整	24
検知範囲の調整	24
動作テスト	26







その他





故障と判断する前に	27
仕様	31
外形寸法図	32
保証書	裏表紙

安全上のご注意

お使いになる方や他の人々への危害、財産への損害を未然に防ぐため、必ずお守りいただくことを説明しています。本文中に使われている図記号の意味は、次のとおりです。

 警告	誤った取り扱いをすると、死亡や重傷を負うなど重大な結果に結びつく可能性があるもの。
 注意	誤った取り扱いをすると、傷害または家屋・家財などの損害に結びつく可能性があるもの。

 一般的な注意事項	 接触禁止	 めれ手禁止	 プラグを抜く
 一般的な禁止事項	 分解禁止	 指示を守る	

 警告	
 指定の電源で使用する	AC100V (50/60Hz) コンセントを使用してください。100V 以外のコンセントに差し込むと、火災や感電、故障の原因となります。
 電源コードに無理な力を加えたり、傷つけたりしない	電源コードは、傷つけたり、加工したり、無理に曲げたり、ねじったり、重いものを載せたり、加熱したり(熱器具に近づける)、引っぱったりしない。傷んだとき(芯線の露出、断線など)は、そのまま使用すると火災や感電などの原因となりますので、ご使用を中止してください。
 内部に金属類や燃えやすいものなど、異物を差し込んだりしない	火災や感電、故障の原因となります。

警告



ぬれた手でさわらない

感電の原因となります。



雷が鳴り出したら本体や電源コードに触れない

感電の原因となります。



分解、改造はしない、またライト部に可燃物製のフードや囲いなどをつけない

感電・火災・故障の原因となります。



点灯しているライトを直接見ない

視力障害の原因となります。



ライトが点灯中、また消灯後もしばらくの間は、絶対に素手で触れない

ライト部は熱くなっていますので、やけどの原因となります。



お手入れは、電源プラグを抜き、しばらくしてライトの温度が十分下がったあとで行う

感電ややけどの原因となります。



異常があるときは、すぐに使用を中止する

次のような異常時は、電源プラグを抜き、お買い上げの販売店、工事店、または弊社カスタマーセンターに連絡してください。







- ・煙がでる、変な臭いがする
 - ・内部に水や昆虫、物が入った
 - ・異音が鳴る
 - ・電源コードや本体の外部が破損、劣化している
- 火災、感電、けが、故障の原因となります。



**電源コードに水をかけたり、濡らしたりしない
また、電源コードの上に水や薬品の入った容器を置かない**

水や薬品が中に入った場合、火災や感電の原因となります。また、ペットなどの動物が電源コードの上に乗らないように注意してください。尿や糞が中に入った場合、火災や感電、故障の原因となります。

警告

-  万一、本製品を落としたり、破損したりした場合、電源プラグをコンセントから抜いて販売店に連絡する
そのまま使用すると、火災や感電の原因となります。
-  電源プラグをコンセントから抜くときは、コードを引っ張らない
コードが傷つき、火災や感電の原因となります。
必ず電源コードを持って抜いてください。
-  本製品を移動する場合、必ず電源コードをコンセントから抜く
コードが傷つき、火災や感電の原因となります。
-  雷の発生が予想される場合は、前もって、電源プラグをコンセントから抜く
落雷によって、火災の原因となります。
-  電源(AC100V)を入れたまま配線工事をしない
火災や感電の原因となります。
-  次の場所に設置しない
 - 強度の不足する場所、不安定な場所。
落下や転倒によるけがの原因となります。
 - 継続的に振動が発生する場所(工事現場など)
落下や転倒によるけがの原因となります。
 - 人や車両の通行の妨げになる場所。
ぶつかったり、接触したりして、けがや破損の原因となります。
 - 熱器具の付近や高温になる場所、湿気やホコリの多い所。
火災や感電、故障の原因となります。
 - 塩害や腐食性ガスが発生する場所。
取付部が劣化し、落下によるけがや事故、故障の原因となります。可燃性ガスが大気中に漂っていると、爆発によるけがの原因となります。
 - 可燃物のそば。
 - わらぶき屋根の軒下。
 - ベランダなど、洗濯物や布団などが本製品に触れる場所。

警告

 電源工事が必要な場合は、電気工事が行えるお買い上げの販売店、または工事店に依頼する

電気工事士の資格がない場合、電気工事をする場合は、法律で禁止されています。

 本製品を壁面に取り付けて使用するときは、堅固・確実に取り付ける

不安定な場所、振動の多い場所、強度の弱い壁(石膏ボード、ALC(軽量気泡コンクリート)、コンクリートブロック、ベニヤ板など)には取り付けないでください。

落下により、けがの原因となります。

 マストに取り付ける場合は、ステンレスバンドがたるまないようしっかりと固定する

固定が不十分な場合、落下により、けがの原因となります。

 乳幼児の手の届く場所に付属品などを置かない

乳幼児が付属品などを飲み込んだ場合は、すぐに医師に相談してください。

 土中埋設配線する場合は、土中での接続はしない

絶縁劣化により、感電の原因となります。

 設置、点検時は次のことに注意する

- 電源プラグをコンセントから抜いてから作業する。
感電やショート・誤配線による火災の原因となります。
- 足場と安全を確保し、強風、雨、嵐、雪、霧などの天候が悪い日や暗い所では、危険なので設置工事や点検をしない。
落下や転倒によるけがの原因となります。
- 本体や部品、工具類を落としたり、強い衝撃を与えたりしない。
けがや故障の原因となります。
- コード類は正しく配置する。
引っ掛けると落下や転倒によるけが、故障の原因となります。

警告

- 組み立てや取り付けのネジやボルトは、締め付け力(トルク)指定がある場合は、その力(トルク)で締め付け、確実に固定する。

落下や転倒によるけがの原因となります。

- 台風のあとや積雪のあとなどは、取り付けに緩みや異常が生じることがあるので注意する。

点検はお買い上げの販売店、工事店、または弊社カスタマーセンターにご相談ください。そのままにすると破損して、けがや故障の原因となります。

- 取り付けた本製品にぶら下がったり、無理な力を加えたりしない。

落下による破損、けがの原因となります。

！ 土中埋設する場合、電源コードは、電線管などを使用して防水処理をする

絶縁劣化により、感電の原因となります。

！ 取り付け後、確実に固定されているか、またときどきぐらつきがないかを確認する

固定が不十分な場合、落下によるけがや感電、故障の原因となります。

！ 屋外で電源コードを延長するときは防水型の電源延長ケーブル(市販品)に接続する

電源プラグは防雨型ですが、適合する防水型コネクタに接続することで防水性能を発揮します。

防水型の電源延長ケーブルを使用しない場合は防雨型コンセントや防水ケースを使用してください。

電源プラグが水などに濡れると、漏電や感電の原因となります。

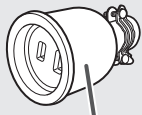







防水型電源延長ケーブル

警告

-  **電源コードをステップルなどで固定する場合は、被ふくが変形しないように固定する**
ショートや断線により、漏電、感電、火災、故障の原因となります。

注意

-  **水没する場所には取り付けない**
完全防水ではありません。水没する場所や湿気の多い浴室などでは使用できません。
-  **お手入れの注意**
ベンジンやアルコール、シンナーなどは使わず、乾いた布で乾拭きしてください。溶けたり、変形や変色の原因となります。
-  **定期的に点検する**
取り付けが緩んだり、取付用ネジが錆びたりすると、落下による破損、けがの原因となります。
-  **電波を発生する機器の近くに設置しない**
電波によりセンサーが誤動作するおそれがあります。
-  **ライトの角度は、可動範囲以上に曲げない**
無理に曲げた場合、故障の原因となります。
-  **本製品にホースなどで直接水をかけない**
火災や感電の原因となります。

● 其他のご注意

- 本製品は犯罪防止システム品ではありません。自動照明、一般照明、来客、威嚇照明として使用する目的以外では使用しないでください。空巢、強盗、変質者の侵入などによる損失、損害などが発生しても、当社は一切責任を負いませんのであらかじめご了承ください。
- 損傷を受けた電源コードは、危険を避けるため、製造業者、サービス業者または同等の資格保有者だけが交換できます。電源コードの交換が必要な場合は、お買い上げの販売店、工事店にご相談ください。
- 電源コード（約3m）を延長したり、切断する場合は、お買い上げの販売店、工事店にご相談ください。
- 本製品は時間の経過や使用環境により劣化します。時間の経過とともに、外観に異常がなくても内部の劣化が進行しています。

セット内容

本製品には次のものが入っています。すべてが揃っているかを確認してください。

はじめに

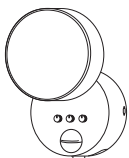

LED センサーライト: 1 台
(コード長約 3m)



壁面取付用ネジ: 2 本
(ϕ 4× 35mm)



コンクリート
アンカー: 2 本



マスト取付用クランプ:
1 個
(適合マスト径: ϕ 30 ~ 85mm)

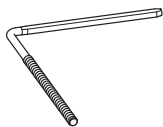

マスト取付用 L 字金具:
1 本



蝶ナット: 1 個
保護キャップ: 1 個



本体用シリコンパッド:
1 個



クランプ用
シリコンパッド:
1 個

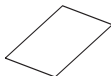

取扱説明書: 1 冊

動作/設定

その他

各部の名称

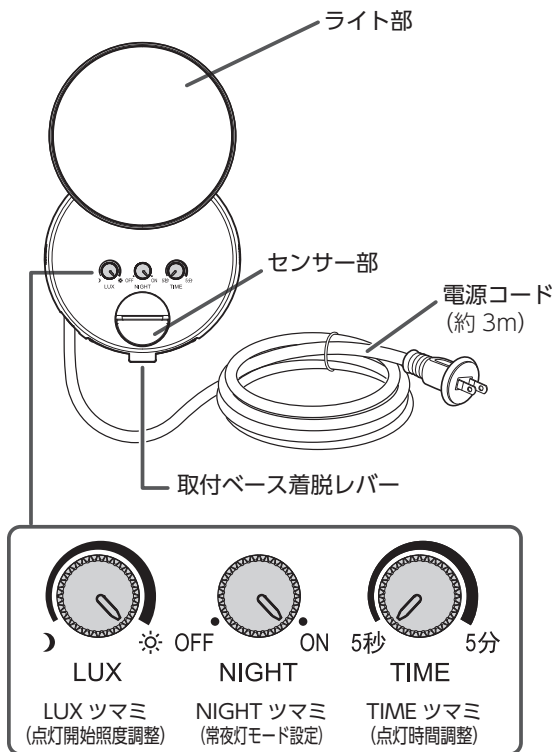

設置する前に

事前に下記の「センサーについて」を参考にし、設置したい場所に仮固定してください(設置場所によっては誤動作などの原因となります)。

取付高さは、1.8～ 2.5mの間に取り付けてください。軒下など、直接風雨の当たらない場所をお勧めします。

センサーについて

モーションセンサーは PIR (パッシブインフラレッド) 方式の赤外線センサーで、周囲の温度変化を検知します。

モーションセンサーの検知範囲(距離: 最大約 8m、検知幅: 180°)で物体や熱の動きがあった場合、センサーライトが点灯します。

検知しない

取付場所を変更してください

検知エリア内に障害物がある(植木、ガラスなど)

※点線部は検知しません。

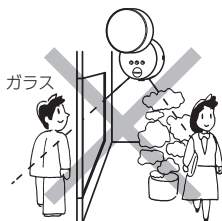

ライト部がセンサー部を覆っている

ライト部の向きを変更してください

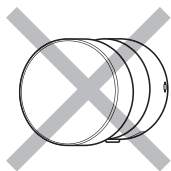

誤動作する

センサーが誤動作する恐れがあります。次のような場合は、取付場所を変更してください。

不安定なマストや壁面に取付
(検知エリアが定まらない)

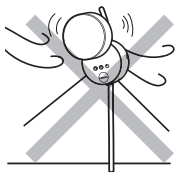

検知エリアが窓に向いている

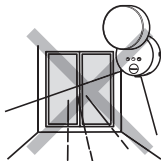

検知エリア内に洗濯物がある
(風で洗濯物が揺れるため)



検知エリア内で急激な温度変化がある
(エアコンの室外機、水、湯気、油、すきま風など)

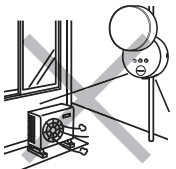

強い振動、電気ノイズの影響
を受けやすい

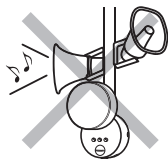

検知エリアが木に向いている
(風で木が揺れるため)

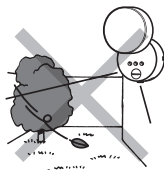

検知エリア内に動くものがある
(カーテン、猫、犬、自動車など)



直射光、反射光が当たる
(太陽の反射光、夜間の自動車のヘッドライト、街路灯など)

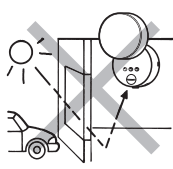

本体の可動範囲

本体の可動範囲は次のとおりです。

重要

- 可動範囲以上に曲げないでください。ライト部が破損するおそれがあります。
- ライトの向きを変えるときは、本体に手を添えてください。その際、指などを挟まないようご注意ください。

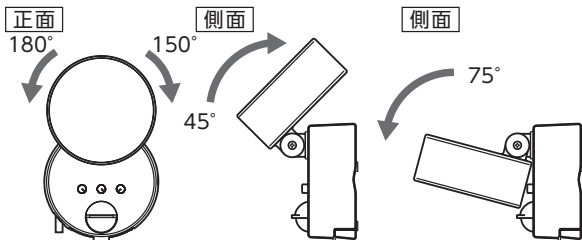

※ライト部でセンサー部を覆わないでください。

センサーの検知エリア (推奨取付高さ: 1.8m~2.5m)

下図の検知エリアは取付高さ 2.5 m の場合の目安です。また本製品を「横から見た図」よりも低い位置に設置した場合には、検知エリアが狭くなります。また、高い位置に設置した場合には、検知しにくくなります。センサーの検知エリアとセンサーライトの点灯を確認しながら設置する高さの確認をお願いします。

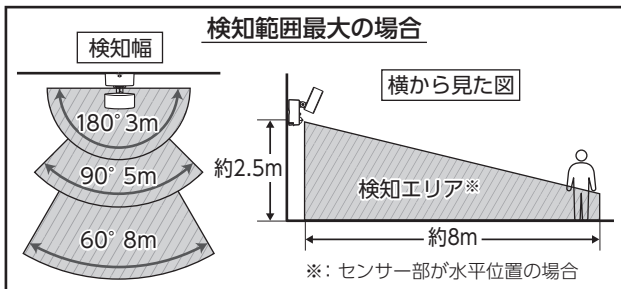

重要

- 電源を入れた直後から約30秒間は検知ができません。動作確認をするときは、「動作テスト」(➡26ページ)を参照して下さい。
- 電波を発生する機器の近くに設置しない。電波によりセンサーが誤動作するおそれがあります。
- 夏季や、衣服に雨や雪が付着している場合は、検知しにくいことがあります。
- 取付位置を変えると、検知エリアは変動します。
- センサーの前に物を置いたり、検知エリア内に鏡などの反射物があると正常に動作しない場合があります。
- センサーは、向けている壁、地面とその間を通る人や車などの動体との温度差を検知します。このため、検知エリア内に動くものがあつたり、瞬間的に温度変化を引き起こす要因があると範囲が極端に狭くなつたり、誤動作する原因となります。
- 本製品のセンサーは検知エリア内の温度変化を検出する方式ですが、ゆっくりとまたは瞬間的に温度が変化する場合は、検知しないことがあります。
- センサー部のレンズを傷付けたり、変形させたりしないでください。また検知範囲が狭くなつたり、ホコリが付着した場合は、柔らかい布で拭き取ってください。
- センサーの真下は検知しにくいことがあります。
- センサーの特性上、センサーに対して人が正面から近く動きや検知エリア内の温度変化が小さい場合は、検知しないことがあります。

本体の設置

- 本製品は、壁面やマスト、柱に取り付けることができます

本製品を設置する前に、「設置する前に」(➡ 12 ページ)を必ず確認してください。

重要

- 取付ベースは、安全性と強度を十分に確保できる垂直な壁や柱などに取り付けてください。
- 設置は、必ず晴天時に行ってください。雨天時に設置すると感電の恐れがあります。
- 石膏ボードに設置する場合は、必ず内側の梁にネジがかかるように設置してください。
- 壁面に取り付けると、壁面に穴が開きます。事前に動作確認を行ってから、取り付けてください。
- 壁面に直接取り付けるときの壁面の強度が分からない場合は、強度がわかる工務店や工事店にご相談ください。
- 本体を取り付ける時は、電源コードを抜いてから作業してください。

取付方法

- 壁面に取り付ける場合(➡ 17 ページ)

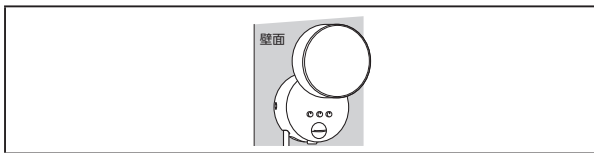

- マストまたは柱に取り付ける場合

[マスト取付用 L字金具]を使用(➡ 19 ページ)



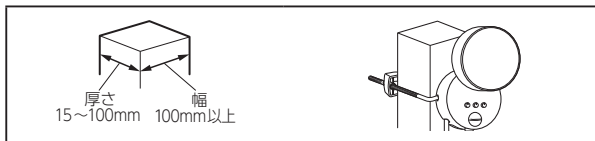

[ステンレスバンド]を使用(⇒ 21ページ)

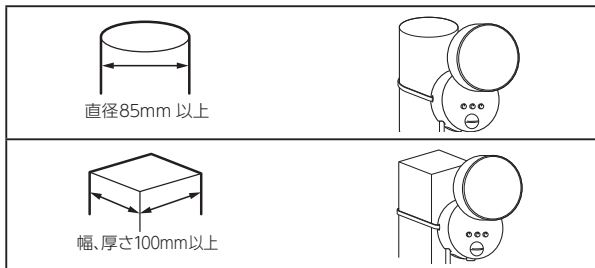

壁面に取り付ける場合

- 1 設置する前に、本製品が点灯しないことを確認してください。
- 2 本体から取付ベースを分離する
取付ベースの着脱レバーを軽く押しながら、本体をスライドさせて本体と取付ベースを分離します。

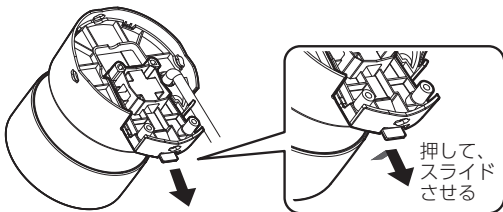

3 壁面に取付ベースを固定する

付属の壁面取付用ネジ 2本で取付ベースを壁面にしっかりと固定します。下図のように任意の対角で取り付けます。(目印に壁面取付用ネジの先端を当てて、ねじ込んでください。)

重要

- 本体が落下しないように壁面取付用ネジで取付ベースをしっかりと取り付けてください。
- 作業するときは、取付ベースに水などがつかないように注意してください。



コンクリート面に設置する場合、あらかじめ設置場所にφ6.4mm程度の穴を開け、付属のコンクリートアンカーを打ち込んでから、壁面取付用ネジで固定してください。

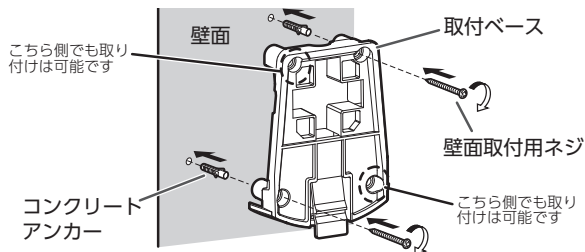

4 取付ベースに本体を取り付ける

取付ベースのガイドに沿って本体を着脱レバーがカチッと音がするまでスライドさせて固定します。

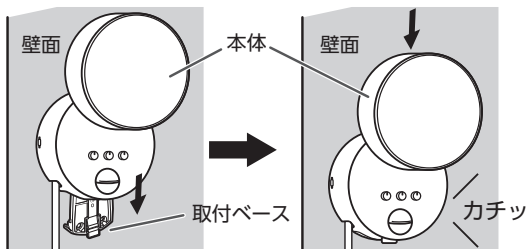

マストまたは柱に取り付ける場合

[マスト取付用 L字金具およびクランプ]を使用

- 1 本体とマスト取付用クランプ にシリコンパッドを
しっかり奥まではめ込む

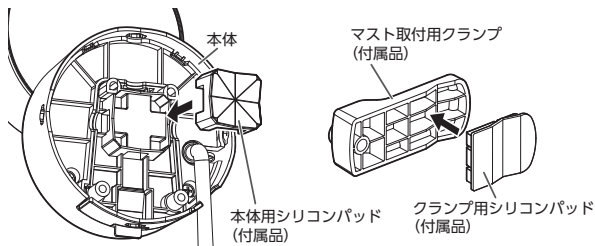

2 本体とマスト取付用 L字金具を組み立てる

- ①マスト取付用 L字金具のネジ山側の先端からマスト取付用クランプを下図の向きに挿入する。
- ②同じ場所から蝶ナットが落下しない程度に締め付ける。
- ③保護キャップを先端に取り付ける。
- ④マスト取付用 L字金具の反対側の先端を本体の固定用穴の凹凸形状に合わせて反対側の固定用穴から突き出るまで挿入する。
- ⑤本体に挿入したマスト取付用 L字金具を 90° 倒す。

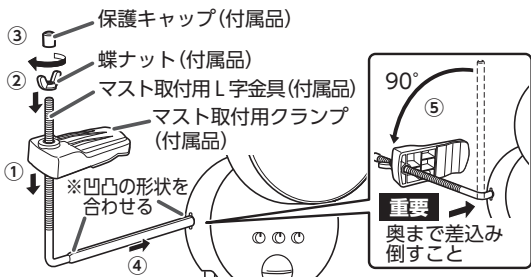

3 マストまたは柱に取り付ける

本体とマスト取付用クランプでマストまたは柱を挟み、シリコンパッドが接触するように取り付け、落下しないように蝶ナットをしっかり締め付けます。

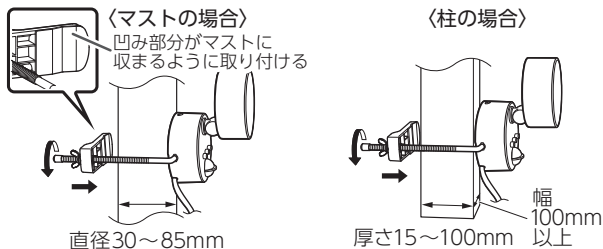

※直径 30～85mmのマスト、または幅 100mm以上 / 厚さ 15～100mmの柱に取り付けることができます。

[ステンレスバンド]を使用

L字金具を使用できない場合は、市販のステンレスバンド(10mm幅)を使用します。

- 1 本体にシリコンパッドをしっかりと奥まではめ込む
(詳細は➡ 19ページ)
- 2 本体の固定用穴にステンレスバンドを通す

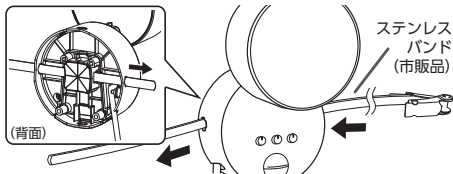

- 3 マストまたは柱に取り付ける

ステンレスバンドをマストまたは柱に巻き付け、シリコンパッドが接触するように取り付け、落下しないようにしっかりと締め付けます。

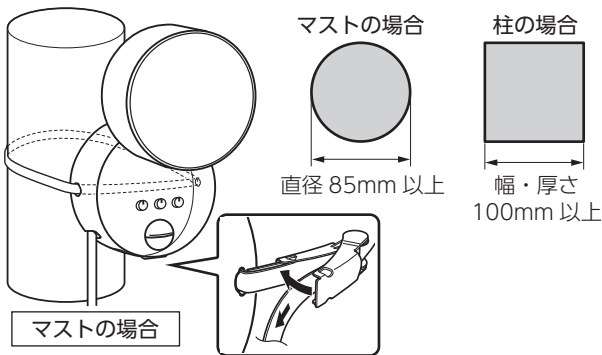

横向きのマストまたは柱に取り付ける

柱に取り付ける場合

➡マスト取付用 L字金具を使用してください。(ご注意: 金具を上から通して使用してください。)

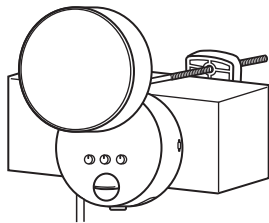

手すりまたはベランダに取り付ける場合

➡ステンレスバンドを使用してください。

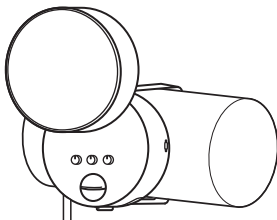

重要 右図のようにマスト取付用 L字金具を下から挿して使用しないでください。

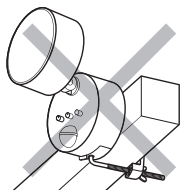

機能の設定

点灯開始照度(明るさ感度)の調整

点灯開始照度とは、センサーが検知を開始する明るさの感度(周囲の明るさのレベル)です。調整できる点灯開始照度の範囲は、日没後または日の出前の暗さ～昼の明るさです。ご使用の環境に応じて、お好みの明るさで点灯するように調整してください。

LUXツマミを使用して点灯開始照度を調整します。

暗いときに点灯させる	ツマミを「☾」側に回す
明るいときに点灯させる	ツマミを「☀」側に回す

(初期設定: ツマミを「☀」へいっぱいに戻した位置)

「☾」側のときは、周囲が暗くなってから点灯します。昼間などの明るい時間帯は点灯しません。「☀」側のときは、周囲が明るくてもセンサーが人を検知すると点灯します。「☀」の位置に設定した場合は、昼間など明るい時間帯でも点灯します。



常夜灯モードの設定

常夜灯とは、周囲が暗くなったときに LED ライトが自動的に明るさを抑えて連続点灯する機能です。調整できる常夜灯の明るさは約 200lmです。(状態表示灯が点灯します。)

NIGHTツマミを使用して常夜灯を設定します。

常夜灯を点灯しない	ツマミを「OFF」の位置に合わせる
常夜灯を点灯する	ツマミを「ON」の位置に合わせる

(初期設定: ツマミが「ON」の位置)

常夜灯が点灯する周囲の暗さは、点灯開始照度の設定によって変わります。



点灯時間の調整

点灯時間とは、LEDライトが点灯してから消灯するまでの時間です。調整できる点灯時間の範囲は約5秒～5分です。

TIMEツマミを使用して点灯時間を調整します。

点灯時間を短くする(約5秒)	ツマミを「5秒」側に回す
点灯時間を長くする(約5分)	ツマミを「5分」側に回す

(初期設定: ツマミを「5秒」へいっぱいに戻した位置)

おおよその設定です。検知エリア内で人が動き続けると、センサーが再検知して点灯時間は延長されます。



検知範囲の調整

センサー部の向きを調整することで検知エリアが変わります。検知範囲とは、センサーが検知を開始する範囲です。動体(人や動物)を検知させたいエリア内をカバーできるように、検知エリアを調整します。ご使用の環境に応じて、調整してください。

重要

使用環境の温度によっては、センサーの検知範囲が下記のイラスト「センサー検知範囲」よりも極端に狭くなる場合があります。一度、検知範囲を調整しても、使用環境の温度(時間、季節など)が変化したときは、センサーの検知範囲も変化することがあります。

センサー部の向きを変えて調整します。

検知エリアを狭くする	センサー部を下向き
検知エリアを広くする	センサー部を上向き

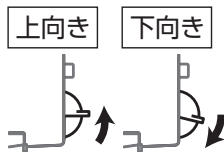

重要

検知エリアの距離は調整できますが、
検知幅は調整できません。

センサー検知範囲

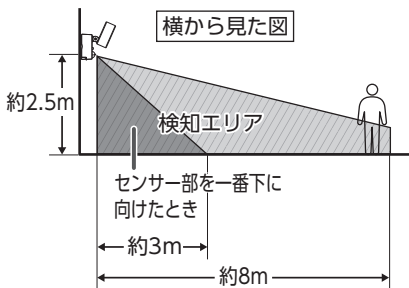

はじめに

設置

動作／設定

その他

動作テスト

1 コンセントに電源プラグを接続する

電源を接続するとウォームアップ動作となりライト部が約30秒点灯します。ウォームアップ動作が完了するまで検知しません。

※電源を入れた直後から約30秒間は検知ができません。

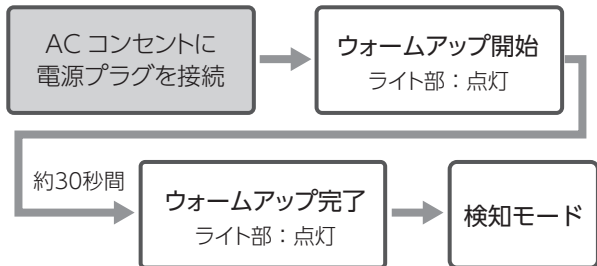

つまみが下図の初期設定になっていることを確認します。



2 動作テストを行う

- 検知エリア内を歩いてライトが点灯することを確認します。
- 立ち止まってから5秒後にライトが常夜灯に変わることを確認します。

※再び点灯確認をするときは、ライトが常夜灯に変わるまでお待ちください

故障と判断する前に

故障と判断する前に、次の点を確認してください。

気温や天候などの気象条件の変化により、センサーがまれに誤動作することがありますが、故障ではありません。

時間をおいて再度確認してください。

症状	確認内容	対処方法
電源プラグをACコンセントに差し込んでも点灯しない	電源が正しく供給されていない	ACコンセントのスイッチやブレーカーなどがONになっていることを確認してください。
人がいるのに点灯しない(急に点灯しなくなった)	人が検知エリアに入っていない	センサー部の調整(▶ 24 ページ)、取付場所の変更(▶ 14 ページ)をしてください。
	人が動いていない	検知エリア内に人がいても、人が動かないと点灯しないことがあります。
	人が正面から近づいている	センサーに対して人が正面から近づくと、検知しにくくなります。できるだけ検知エリアを横切るように取り付けてください。

症状	確認内容	対処方法
人がいるのに 点灯しない (急に点灯し なくなった)	寒いときや雨が降っているときで、人がマフラーや傘などで覆われている	センサーは人の動きによる温度変化を検知するため、温度変化が小さい場合は検知しないことがあります。センサー部の調整(⇒ 24 ページ)、取付場所の変更(⇒ 14 ページ)をしてください。
	夏季など周囲の温度と人の表面温度との差が少ない	
	人が非常にゆっくりとした速度で検知エリアに進入している	
	検知エリアが遮られている	センサーの前にガラスや壁などの遮へい物があると人を検知できません。センサー部の調整(⇒ 24 ページ)、取付場所の変更(⇒ 14 ページ)をしてください。
	周囲が明るい(夜でも周囲に街路灯などの照明器具がある)	点灯開始照度を調整してください。(⇒ 23 ページ)
人がいるのに 消灯する	人が動いていない	検知エリア内に人がいても、人が動かないと点灯しないことがあります。
	点灯時間が短い	点灯時間を調整してください。(⇒ 24 ページ)
	人が検知エリアに入っていない	検知範囲の調整(⇒ 24 ページ)、取付場所の変更(⇒ 14 ページ)をしてください。

症状	確認内容	対処方法
人がいないのに消灯しない (点灯したままになる)	電源プラグを差し込んだあとのウォームアップ中である	ウォームアップが終了するまで、検知エリアの外でお待ちください (⇒ 14 ページ)
	何らかの物体をセンサーが検知し続けているため、点灯時間が延長されている	センサー部の調整 (⇒ 24 ページ)、取付場所の変更 (⇒ 14 ページ) をしてください。
	常夜灯モードが「ON」になっている	NIGHTツマミを OFF に設定してください。 (⇒ 23 ページ)
人がいないのに点灯する	検知エリア内に木や旗、通行する車両などの動くものがある	検知エリア内に動くものがあると、検知して点灯することがあります。(検知エリア内に犬や猫などが入っても点灯することがあります。) 動くものを取り除くか、センサー部の調整 (⇒ 24 ページ)、取付場所の変更 (⇒ 14 ページ) をしてください。
	検知エリア内に熱源や風を出すものがある	検知エリア内や本体付近に熱源や風を出すもの(エアコンの室外機、換気扇など)があると点灯することがあります。障害物を取り除くか、センサー部の調整 (⇒ 24 ページ)、取付場所の変更 (⇒ 14 ページ) をしてください。

症状	確認内容	対処方法
人がいないのに点灯する	検知エリアの延長線上に動くものがある	熱源となる大きなもの(車など)が検知エリアの延長線上を通過すると、検知することがあります。周囲の温度によって検知距離が変わることがあります。センサー部の調整(⇒ 24 ページ)、取付場所の変更(⇒ 14 ページ)をしてください。
	風や車両の通行で、本製品を取り付けている柱などが振動している	振動の影響を受けないものに取り付けてください。
昼間なのに点灯する	点灯開始照度が「☀」側に設定されている	LUXツツミを「☾」側に調整してください。(⇒ 23 ページ)
人がいるのに点灯しない	センサー部に汚れが付着している	汚れを拭き取ってください。(⇒ 11 ページ)
LEDライトが点灯したり、消灯したりを繰り返す	本製品の照射方向に光を反射するものがある	反射した光をセンサーが検知して誤動作することがあります。光を反射するものを取り除くか、取付場所を変更してください。
点灯してもすぐに消灯する	点灯時間が最小に設定されている	点灯時間を調整をしてください。(⇒ 24 ページ)

仕様

品名	LEDセンサーライト(1灯型)【ACコンセント式】
型番	DSL10D1(S)
全光束	1000lm
色温度	5000K (昼白色)
照射調節 角度	左方向 180° / 右方向 150° 上方向 45° / 下方向 75°
検知方式	パッシブインフラレッド (PIR) 方式
検知エリア	水平 180°・距離 8mまで (高さ 2.5mに設置時目安)
点灯開始 照度	夜～昼 (LUXツマミにより連続可変)
点灯モード	常夜灯モード: ON/OFF (NIGHTツマミにより切換)
点灯時間	5秒～5分 (TIMEツマミにより連続可変)
動作電源	AC100V (50/60Hz)
消費電力	8.5W (待機時 0.5W 以下)
使用温度範囲	-20～+50℃ (結露なきこと)
保護等級	IP65 (防噴流型)
電源コード	VCT 約 3m [防雨型プラグ付]
取付高さ	1.8m～2.5m
外形寸法 (H×W×D)	180mm×111mm×120mm
質量	770g (電源コード含む)

※ LEDの交換はできません。LEDが損傷したり、寿命(約 40,000 時間)により暗くなった場合は本体ごと交換してください。個々のLEDにより明るさや色味が異なる場合があります。

※仕様は改良により予告なく変更させていただくことがありますので、ご了承ください。

外形寸法図

はじめに

設置

動作／設定

その他

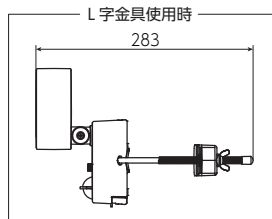
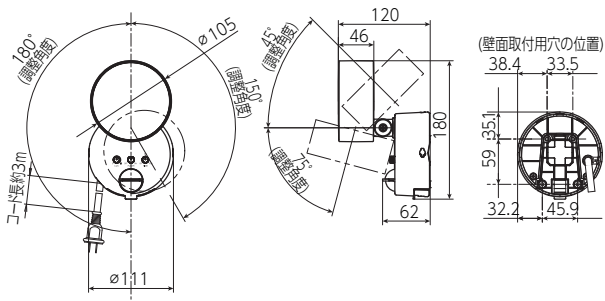

本製品を処分するときは、地方自治体のルールにしたがって処理してください。

製品に関する
お困りごとを解決!

Dサポ!

DXアンテナ サポートポータル

スマートフォンで
各種設定方法が
わかる➔



ホームページでも初期設定や、各種端末の詳しい手順を確認できます。

[1017]

QRコードからアクセスしてください。

MEMO

A series of 25 horizontal dashed lines for writing.

MEMO

A series of 25 horizontal dashed lines for writing.

MEMO

A series of 25 horizontal dashed lines for writing.

保証書

(2209-26-01)

■保証期間

製品の保証書または購入日が確認できる購入証明書（レシート、納品書など）に記載されている購入日より1年間、本製品を本規定に従い無償修理をすることを保証いたします。※消耗品は除く

保証期間

1年間

■無償修理

保証期間中、取扱説明書、本体貼付ラベルなどの注意書きに従った正常な使用状態で故障した場合には、お買い求めの販売店にお持ちいただくか、弊社修理センターに送付してください。弊社修理センターへご送付いただく場合はお客様のご負担となります。また、ご送付いただく際、適切な梱包の上、紛失防止のため受渡の確認できる手段（宅配や簡易書留など）をご利用ください。尚、弊社は運送中の製品の破損、紛失については一切の責任を負いかねます。

■適用の除外

次のような場合には保証期間中でも有償修理となります。

- ①ご使用上の誤り、及び不当な修理や改造による故障および損傷。
- ②お買い上げ後の取り付け場所の移設、輸送、落下などによる故障および損傷。
- ③火災、地震、噴火、洪水、津波などの水害、落雷、その他の天変地異、戦争、暴動による破壊行為、公害、塩害、ガス害または、ねずみや昆虫、鳥などの動物の行為による損傷、指定以外の使用電源（電圧、周波数）や異常電圧による故障および損傷。
- ④塗装の色あせなどの経年劣化や、使用に伴う摩擦などにより生じる外観上の現象。
- ⑤用途以外（例えば車両、船舶への搭載など）に使用された場合の故障及び損傷。
- ⑥製品の保証書または購入日が確認できる購入証明書（レシート、納品書など）を提示、添付されていない場合。
- ⑦保証書にお買上げ年月日、お買い求めの販売店の記入がない場合、または字句を書き換えられた場合。
- ⑧譲渡品、転売品または中古品として本製品をご購入された場合。（リサイクルショップでの購入、オークション購入での中古品を含む）
- ⑨その他、無償修理または交換が認められない事由が発見された場合。

■免責

- ・本製品の故障について、弊社に故意または重大な過失がある場合を除き、弊社の債務不履行および不法行為等の損害賠償責任は、本製品購入代金を上限とさせていただきます。
- ・本製品の故障に起因する派生的、付随的、間接的および精神的損害、逸失利益、ならびにデータ損害の補償等につきましては、弊社は一切責任を負いかねます。

■その他

- ・保証書の再発行は行いません。
- ・修理で交換された故障製品および故障部品の所有権は、弊社へ帰属とさせていただきます。
- ・製品修理にかかる付帯費用（運賃、設置工事費、人件費）については、弊社は一切の費用負担を行いません。
- ・有償、無償にかかわらず修理により交換された旧部品または旧製品等は返却いたしかねます。
- ・同機種での交換ができない場合は、保証対象製品と同等またはそれ以上の性能を有する他の製品と、交換させて頂く場合があります。

■有効範囲

本保証規定に基づく保証は日本国内においてのみ有効です。（This warranty is valid only in Japan.）

お買上年月日	ご住所・ご店名
年 月 日	
販売店	電話 () -

(1908)

カスタマーセンター

土日・祝日もご利用ください!



0570-033-083

※全国一律料金でご利用いただけます。
※携帯電話・PHSからもご利用いただけます。
※ナビダイヤルは各社音声通話定額サービスの対象外となっております。

DXアンテナ株式会社

受付時間 9:30～17:00（夏季・年末年始休暇は除く）
※一部のIP電話で上記番号がご利用にならない場合 050-3818-9016
ホームページアドレス <https://www.dxantenna.co.jp/>